

Catálogo

# Hotel

CERRADURAS ELECTRÓNICAS  
CAJAS FUERTES  
MINIBARES  
ACCESORIOS



# “Más de 40 años en la industria hotelera nos avalan”



- Servicio global desde nuestros centros de España, China, México y República Dominicana.
- Central y fábrica de Zaragoza certificada ISO 9001 e ISO 14001.
- Asistencia postventa a través de nuestros 120 servicios técnicos en España y Portugal, así como en las principales zonas turísticas del mundo.

## COMPROMISO CON EL MEDIO AMBIENTE

En BTV trabajamos para proteger el medioambiente, desarrollando productos eficientes y sostenibles en todo su ciclo de vida.

Hemos conseguido reducir en el último año un 19% nuestra huella de carbono, priorizando el uso de fuentes de energía renovables en nuestras operaciones.

BTV es además miembro activo de la plataforma **COEPLAN**, alianza de empresas aragonesas que suscriben y apoyan los Objetivos de Desarrollo Sostenible enunciados en la **Agenda 2030 de Naciones Unidas** y quieren tener un impacto positivo en la sociedad y el planeta fomentando una economía baja en carbono y circular.

Nuestro compromiso con las generaciones futuras es tan real como nuestra trayectoria.



European  
Recycling  
Platform

WEEE  
DIRECTIVE  
(2003/96/EC)



Restricción de  
ciertas Sustancias  
Peligrosas en  
aparatos eléctricos y  
electrónicos



Líderes en crecimiento  
empresarial 2017



Sello RSA+ de  
Responsabilidad Social de  
Aragón



Miembros Asociación  
Empresas de  
Seguridad AES



Asociación Europea  
de Sistemas de  
Seguridad



Premio Pilot a  
la Excelencia  
Logística

# ÍNDICE

## **BTV EN EL MUNDO 4**

## **CERRADURAS ELECTRÓNICAS 6**

### **COLECCIÓN SPIRIT**

SERIE LUX 8

SERIE HERMES 10

SOFTWARE SMARTWAY 12

SISTEMAS DE APERTURA 14

## **CAJAS DE SEGURIDAD 16**

### **COLECCIÓN SPIRIT**

SERIE ARUBA 18

SERIE CAPRI 20

SERIE IBIZA 21

SERIE BALI 22

SERIE ALPHA 23

SERIE MALLORCA 24

SERIE TK 24

OPCIONES DE EQUIPAMIENTO 25

## **MINIBARES 26**

CONSEJOS DE INSTALACIÓN 28

### **COLECCIÓN SPIRIT**

SERIE ALASKA 30

SERIE SILENCE 32

## **TECNOLOGÍA TERMOABSORCIÓN 34**

SERIE WINTER 36

SERIE WINTER GLASS 38

SERIE SCROLL 40

## **TECNOLOGÍA COMPRESOR 42**

SERIE GLACIAR 44

SERIE GLACIAR GLASS 45



## **ACCESORIOS DE BAÑO Y HABITACIÓN 46**

SERIE CIRCLE 47

SERIE SQUARE 48

SERIE SATIN 49

ESPEJOS 50

SECADORES 51

PAPELERAS Y EQUIPAMIENTO 52

HERVIDORES DE AGUA 55

## **ÁREAS COMUNES 56**

RÓTULOS Y SEÑALIZACIÓN 57

KUIK & COLLECT 58

CAJAS FUERTES 58

## **CONDICIONES GENERALES DE VENTA 59**



# Productos BTV en todo el mundo



La experiencia acumulada en las más de cuatro décadas de andadura en el sector hotelero, nos permite detectar las necesidades en materia de seguridad de los establecimientos y proveerles de las mejores propuestas.

Junto a las cajas fuertes, minibares y accesorios para el hotel, las cerraduras electrónicas y control de accesos para hoteles completan la gama de producto para el sector. BTV está atento siempre a las soluciones que demandan nuestros clientes, que valoran la calidad de nuestros productos y el completo servicio postventa que ofrecemos: contamos con más de una centena de servicios técnicos en España, Portugal y en los principales puntos turísticos internacionales.

***Las claves de nuestro éxito residen en el esfuerzo en innovación, sostenibilidad, responsabilidad social y compromiso de calidad.***

Nuestra apuesta por la internacionalización nos ha permitido asentar una sólida red de producción, distribución y asistencia técnica, que comienza en los 18.000 m<sup>2</sup> de fábrica en nuestra **sede central en Zaragoza** y se extiende hasta el mercado asiático, donde se sitúa nuestra planta de Jiaxing, en **China**.

Hemos consolidado nuestra presencia en el mercado americano con una sede en **República Dominicana** y otra en **Cancún, México**, dos puntos estratégicos desde donde dar servicio a las zonas más turísticas de latinoamérica.



**Hard Rock Hotel**  
Cancún (México)



**Gran Evenia Panamá Hotel**  
Panamá City (Panamá)



**Hilton Porto Gaia**  
Oporto (Portugal)



**Iberostar Selection Antheia**  
Santa Cruz de Tenerife  
(España)



**Hotel Meliá Castilla**  
Madrid (España)



**Eurostars Aliados**  
Oporto (Portugal)



**Eurostars Guadalquivir**  
Sevilla (España)



**Hotel Cidnay**  
Santo Tirso (Portugal)



**Hotel B&B Tarragona Urbis Centro**  
Tarragona (España)

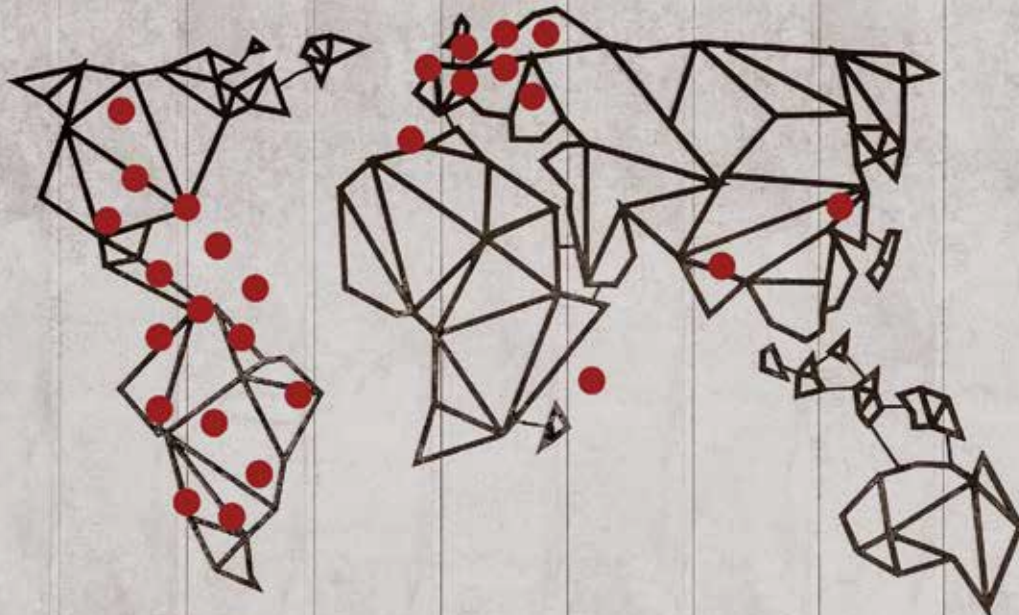

# CERRADURAS ELECTRÓNICAS





# PROYECTOS DE REFERENCIA

---

CATALONIA SANTO DOMINGO (Santo Domingo, República Dominicana) \_\_\_\_\_



VIVA WYNDHAM AZTECA (Playa del Carmen, México) \_\_\_\_\_



BRONCEMAR BEACH SUITES HOTEL (Fuerteventura, España) \_\_\_\_\_



# COLECCIÓN *Spirit* SERIE LUX

¿Quieres ver cómo funciona?











Cerradura electrónica con **tecnología RFID**, con cuerpo macizo y manetas fabricadas en **acero inoxidable AISI304**. Versión BASIC disponible para renovación de escudos únicamente, manteniendo el cerrojo antiguo.

## SERIE LUX



### Características

- **Circuito electrónico tropicalizado** para evitar oxidación en ambientes de alta humedad.
- **Sistema de auditoría** con capacidad para registrar **hasta 1000 eventos** incluyendo aperturas con llaves de emergencia.
- **Software** disponible en varios idiomas. **Modalidad Stand alone o base de datos centralizada**.
- **Opcional: Enviar llave electrónica al móvil del huésped** desde el software de gestión para que éste proceda a realizar la **apertura a través de Bluetooth**.
- **Manilla anti-manipulación con giro libre**, evita forzar la apertura haciendo palanca. **Manilla reversible** para apertura izquierda o derecha.
- **Cerradura mecánica de emergencia** con cilindro de perfil europeo amestrabable.
- **Memoria EEPROM** para mantener la información y configuración aunque se retiren las baterías.
- **Indicador luminoso verde** de confirmación que se ilumina cuando se realiza cualquier acción en la cerradura.

	<i>Control desde software</i>		<i>Gestión de usuarios a través de software</i>		<i>Manilla libre</i>		<i>Tarjeta RFID</i>
	<i>Pestillo antipánico</i>		<i>Llave mecánica de emergencia</i>		<i>Alerta batería baja</i>		<i>4 pilas AAA</i>



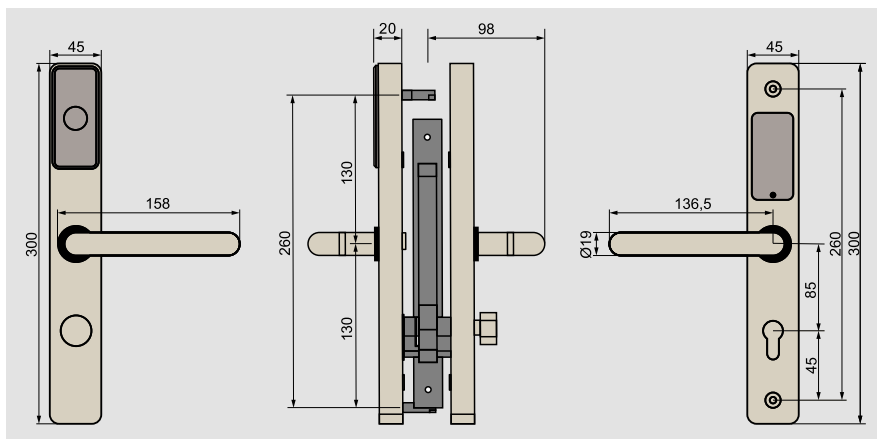

Cerradura mecánica de emergencia oculta tras tapa en la parte frontal.



Pestillo interior antipánico. Se retrae automáticamente cuando se abre la puerta desde el interior.

Posibilidad de configurar el desbloqueo a través del software.

El sistema antifricción lo hace más silencioso y el pestillo anti tarjeta impide su apertura mediante esta técnica.

Cuenta con sensor de detección de puerta entreabierta,



## Cerrojo EURO

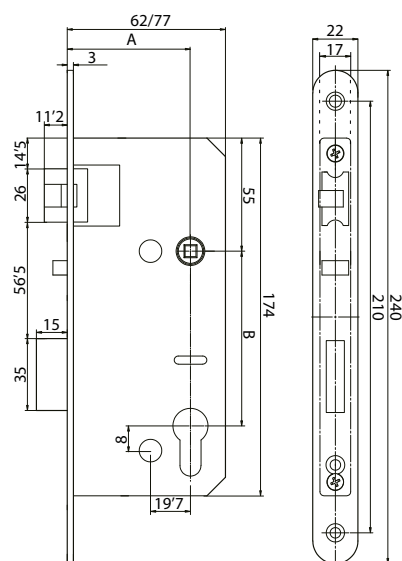

<b>A</b>	45
	60
<b>B</b>	85

# SERIE HERMES

Cerradura electrónica con **tecnología RFID**, con embellecedor frontal y manetas fabricadas en **acero inoxidable AISI304**. Ideal para sustituir cerraduras antiguas. Cubre las marcas de muchos modelos de cerraduras del mercado.









¿Quieres ver cómo funciona?



## Características

- **Cerrojo de alta seguridad ANSI** con picaporte de 3 puntos con **mecanismo antifricción y antitarjeta en acero inoxidable**.
- **Circuito electrónico tropicalizado** para evitar oxidación en ambientes de alta humedad.
- **Sistema de auditoría** con capacidad para registrar hasta **1000 eventos** incluyendo aperturas con llaves de emergencia.
- **Software disponible en varios idiomas**. Modalidad Stand alone o base de datos centralizada.
- **Opcional: Enviar llave electrónica al móvil** del huésped desde el software de gestión, para que éste proceda a realizar la apertura de la cerradura **a través de Bluetooth**.
- **Manilla anti-manipulación con giro libre**, evita forzar la apertura haciendo palanca.
- **Cerradura mecánica de emergencia**.
- **Acabado en negro o acero inoxidable**.



 <b>Control desde software</b>	 <b>Tarjeta RFID</b>
 <b>Gestión de usuarios a través de software</b>	 <b>Manilla libre</b>
 <b>Pestillo antipánico</b>	 <b>Alerta batería baja</b>
 <b>Llave mecánica de emergencia</b>	 <b>4 pilas AA</b>



**Indicador luminoso** de confirmación que se ilumina cuando se realiza cualquier acción en la cerradura.

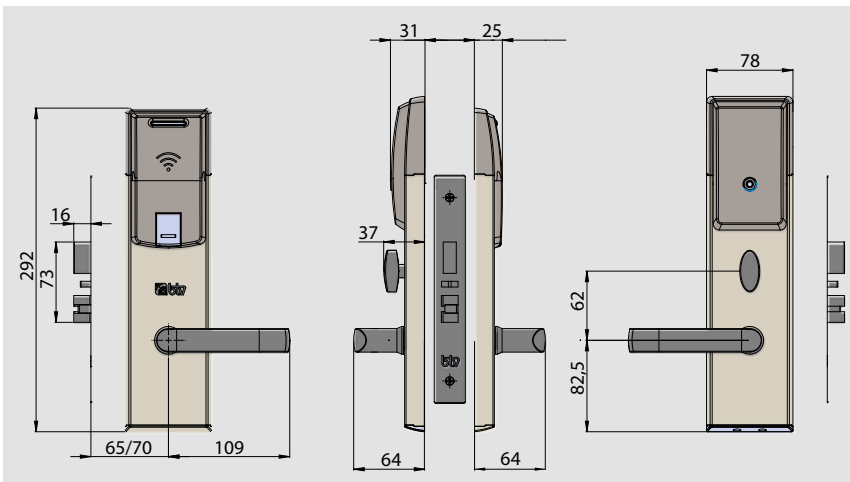

Dispone de cerradura mecánica de emergencia oculta tras una solapa en la parte frontal.



Pestillo interior antipánico.

Se retrae automáticamente cuando se abre la puerta desde el interior.

Apertura programable mediante tarjeta.

El pestillo anti fricción reduce la zona de contacto y el pestillo anti tarjeta impide su apertura mediante esta técnica.



## ANSI Thin

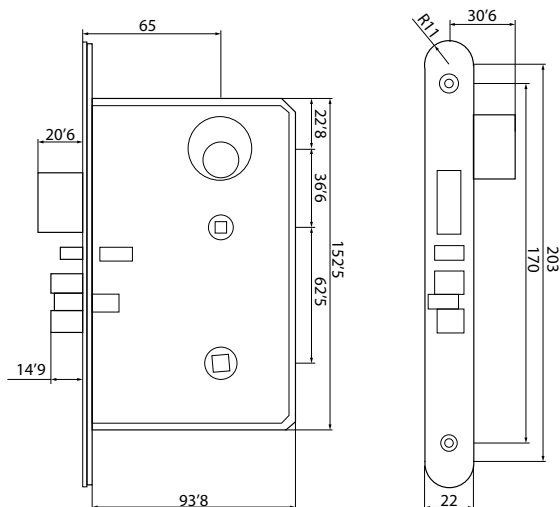



# SOFTWARE SMARTWAY

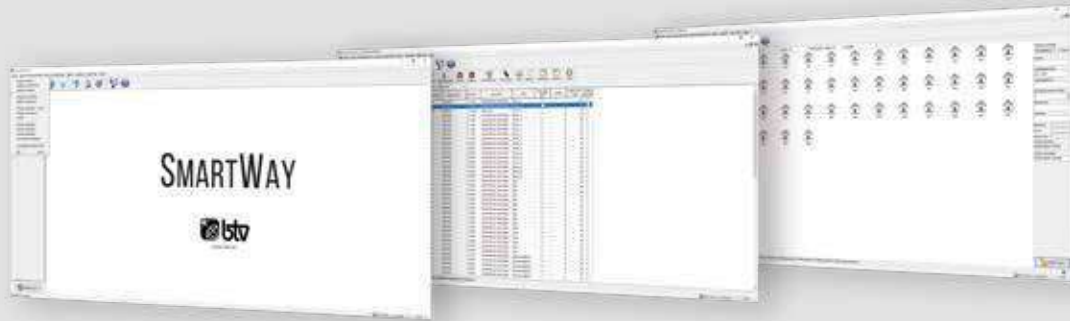

## El software que gestiona todo el control de accesos

**Sistema multiusuario** para el control y gestión de accesos de **BTV Lock System**.

Permite **integración con PMS**:

- \* **Opera** certificado por **Oracle**
- \* **Amadeus, Logus** (Libra), etc. mediante interfaz **TCP/IP**.
- \* **Otros PMS** integrables mediante SDK.

Gestiona el **check-in** y **check-out** de huéspedes.

Posibilidad de establecer **horarios de apertura**, gestionar **turnos de empleados** y controlar todas las actuaciones realizadas en las cerraduras.

Sistema de **encriptación de tarjetas único** para cada hotel.

Permite instalar la base de datos en un **servidor (MSSQL Windows o Linux)**.

**Puede integrarse con otros servicios del hotel**, como la gestión de consumiciones, TV, caja fuerte, etc.

Windows Xp o superior.

Posibilidad de integración con kioscos de auto check-in.

### Idiomas disponibles:



### Equipo único

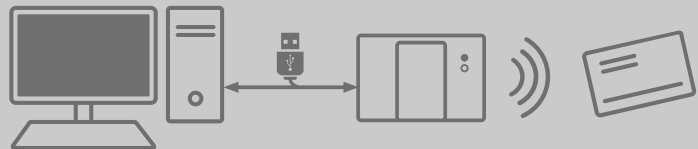

### Varios equipos sincronizados con servidor

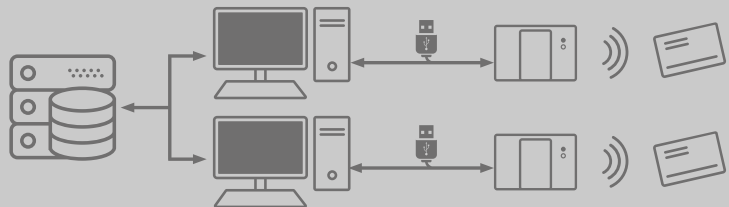

### Modo autónomo usuario

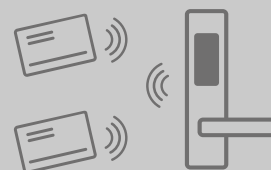

Las **tarjetas de proximidad BTV** utilizan la **tecnología RFID** con **almacenamiento de la información encriptada** para evitar usos fraudulentos

Las tarjetas están agrupadas en **diferentes niveles** para gestionar los permisos de acceso:

- **Tarjeta Master:** puede abrir todas las cerraduras del sistema sin limitación de horario, incluso el pestillo. Normalmente se utiliza para emergencias y la posee el director del hotel.
- **Tarjeta de edificio:** puede abrir las cerraduras pertenecientes a un edificio completo. La posee el director general.
- **Tarjeta de piso:** puede abrir las cerraduras correspondientes a un solo piso. Estas tarjetas las posee el personal de limpieza. (Una tarjeta puede abrir también varios pisos, y pueden establecerse horas de apertura).
- **Tarjeta de huésped:** puede abrir las habitaciones en las que se aloja el huésped, durante un periodo determinado de tiempo.
- **Tarjeta multipuerta:** Permite asignar hasta 80 puertas por separado.

**Tarjetas multi propósito.** Pueden desarrollarse tarjetas para gestionar diferentes servicios, como apertura de puertas, caja fuerte, ascensor, consumiciones en el hotel, etc.

**Personalización de tarjetas disponible.**

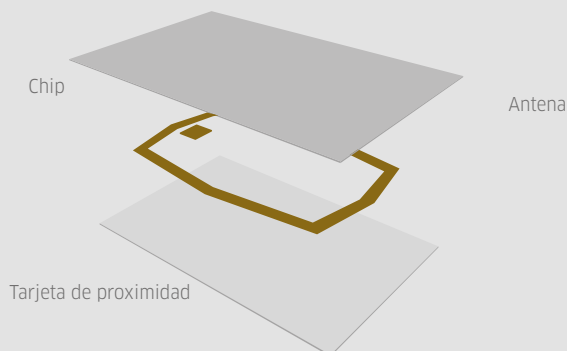

Disponibles pulseras y llaveros de proximidad, para adaptarse a cualquier necesidad.



## CODIFICADOR DE TARJETAS

Codificador de diseño compacto con detección automática de tarjetas.

Lector y grabador de tarjetas mediante proximidad.

Se conecta a PC mediante conexión USB.



*\*Modelo para las versiones 'Tarjeta' y 'Tarjeta y Bluetooth'.*

## SISTEMAS DE APERTURA

CERRADURAS	SISTEMAS DE GESTIÓN	TARJETA RFID	BLUETOOTH
LUX	 PLATAFORMA WEB	●	●
HERMES		●	●

● Disponible como opción

● Disponible

## SOFTWARE SMARTWAY

### VERSIONES / OPCIONES

- **TARJETA:** la cerradura se abre mediante una tarjeta de proximidad con tecnología RFID.
- **TARJETA Y BLUETOOTH:** la cerradura se puede abrir mediante tarjeta o Bluetooth y también puede ser administrada por Bluetooth.



# BTV LOCK SYSTEM

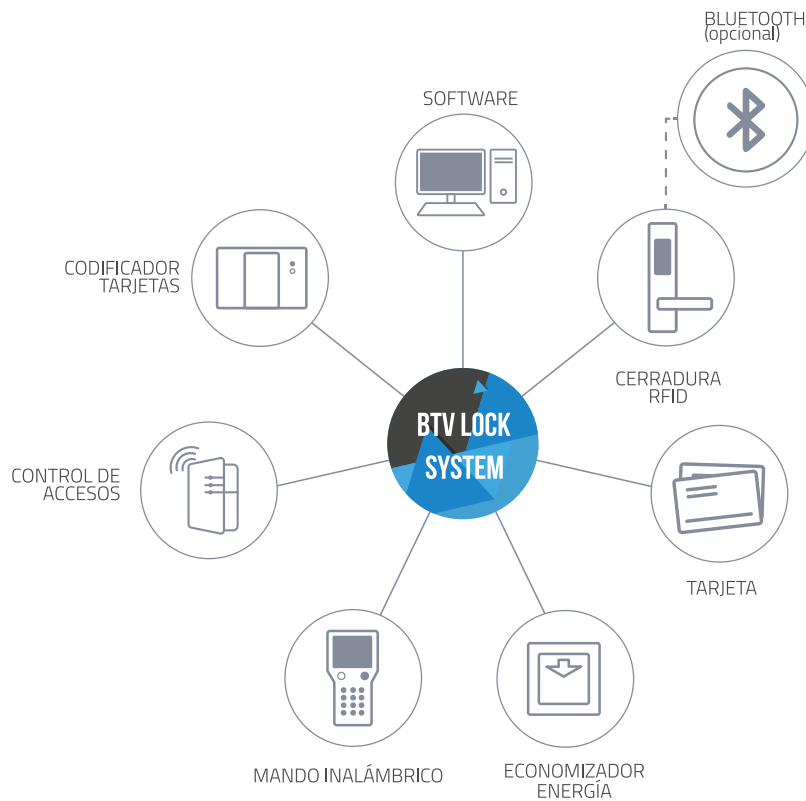

El sistema de gestión hotelera BTV LOCK SYSTEM se basa en la tecnología RFID o identificación por radiofrecuencia con apertura mediante tarjeta de proximidad sin contacto y también opcionalmente a través de Bluetooth.

Con esta tecnología como base, BTV ofrece diferentes modelos de cerraduras electrónicas fabricadas en acero inoxidable y cuidadosamente diseñadas para adaptarse a cualquier entorno, gracias a sus diferentes acabados.

Las cerraduras electrónicas BTV se complementan con una serie de accesorios y elementos que hacen del control de accesos una experiencia completa: el Software SmartWay, que permite gestionar todas las cerraduras desde la recepción del hotel, las tarjetas de acceso programables, el codificador de tarjetas, el mando inalámbrico para realizar auditorías en cualquier lugar del hotel, los economizadores de energía, para instalar en habitaciones o dispositivos para control de accesos de áreas comunes mediante la misma tecnología.







Visualiza el vídeo de nuestras cerraduras electrónicas



# CAJAS DE SEGURIDAD



## CARACTERÍSTICAS DE SERIE Y OPCIONES

			Pantalla display	Apertura motorizada	Luz interior	Auditoría	Enchufe universal interior	Enchufe universal interior con USB
COLECCIÓN SPIRIT	ARUBA		●	●	●	●	●	●
	CAPRI		●	●	●	●	●	●
	IBIZA		●	●	●	●	●	●
	BALI		●	●	●	●	●	●
	ALPHA		●	●	●	●	●	●
	MALLORCA		●	●	●	●	●	●
	TK		●	●	●	●	●	●

● No disponible

● Disponible como opción

● Incluido de serie



# COLECCIÓN *Spirit* SERIE ARUBA

## SERIE ARUBA

### Características

- **Bulones:** 2 x Ø20 mm.
- Apertura de puerta 180°.
- **Espesor puerta:** 6 mm.
- **Espesor cuerpo:** 2 mm.
- **Orificios para anclajes** en base y fondo.
- **Código usuario:** 4 a 6 dígitos.
- **Código emergencia:** 6 dígitos.
- **Auditoría:** más de 200 eventos (aperturas y cierres).
- Cerradura de emergencia de seguridad.
- Teclado retroiluminado.
- **Alimentación:** 4 pilas AA (1,5 V).
- **Toma de corriente exterior de emergencia:** Puerto USB situado en la parte inferior del teclado.
- Indicaciones de uso en teclado.



Aruba 15 negra



### MANDO DE AUDITORÍA

Permite tener acceso a la información de las últimas 200 aperturas, cierres, intentos fallidos de cierre e intentos de apertura con código erróneo.



### Modelos

#### Mod. 10

**DIMENSIONES** (Al x An x F) mm

- Exterior: 192 x 360 x 270

- Interior: 180 x 335 x 215

**PESO** 10 Kg

#### Mod. 15

**DIMENSIONES** (Al x An x F) mm

- Exterior: 192 x 430 x 350

- Interior: 180 x 425 x 295

**PESO** 12 Kg



Auditoría con más de  
**200 eventos**  
(aperturas y cierres)



Aruba 15 blanca



Detalle teclado retroiluminado.



Detalle bulones.

### Acabados



Negro

**Mod. 10** CÓD. 10011  
**Mod. 15** CÓD. 10013



Blanco

**Mod. 10** CÓD. 10010  
**Mod. 15** CÓD. 10012

### Incluido de serie



Pantalla display



Apertura motorizada



Luz interior



Auditoría en pantalla



Auditable con impresora

### Opciones



Auditoría en ordenador a través de mando CEU



Impresora auditoría en papel



Enchufe interior



Enchufe con USB



# COLECCIÓN *Spirit* SERIE CAPRI

## SERIE **CAPRI**

### Características

- **Apertura sin contacto:** Puede abrirse con cualquier tarjeta contactless, incluidas tarjetas bancarias y de transporte.
- **Opción de apertura en dos pasos:** Tarjeta y código.
- **Bulones:** 2 x Ø13 mm.
- **Espesor puerta:** 6 mm.
- **Espesor cuerpo:** 1,5 mm.
- **Orificios para anclaje** en base y fondo.
- **Código usuario:** 3 a 6 dígitos.
- **Código de emergencia:** 6 dígitos.
- **Auditoría:** hasta 100 eventos.
- Cerradura de emergencia.
- Teclado retroiluminado.
- **Alimentación:** 4 pilas AA (1,5 V).
- **Toma de corriente exterior de emergencia:** USB 5V.
- Indicaciones de uso en teclado.

### Modelos

#### Mod. 15

**DIMENSIONES** (Al x An x F) mm

- Exterior: 192 x 430 x 350

- Interior: 180 x 425 x 295

**PESO** 12 Kg

### Acabados



Negro

**Mod. 15 COD. 10128**



#### MANDO DE AUDITORÍA

A través de él se realiza la auditoría de las cajas fuertes, la configuración de las mismas y las aperturas de emergencia que sean necesarias.



### Incluido de serie



Pantalla display



Apertura motorizada



Luz interior



Auditoría en pantalla

### Opciones



Auditoría en ordenador a través de mando CEU



Enchufe interior



Enchufe con USB

#### APERTURA SIN CONTACTO

Puede programarse la apertura con cualquier tarjeta contactless, incluso con tarjetas de transporte o bancarias.





# SERIE IBIZA



## Características

- **Bulones:** 2 x Ø20 mm giratorios.
- **Espesor puerta:** 6 mm.
- **Espesor cuerpo:** 1,5 mm.
- **Orificios para anclajes** en base y fondo.
- **Código usuario:** 4 / 6 dígitos.
- **Código emergencia:** 8 dígitos.
- **Auditoría:** 315 eventos (aperturas y cierres).
- Cerradura de emergencia.
- **Alimentación:** 4 pilas AA (1,5 V).
- **Toma de corriente exterior de emergencia:** pila 6LR61A (9V).
- Indicaciones de uso en frontal.

## Incluido de serie

- Pantalla display
- Apertura motorizada
- Luz interior
- Auditoría en pantalla
- Auditable con impresora

## Opciones

- Impresora auditoría en papel
- Enchufe interior
- Enchufe con USB

## Modelos

### Mod. 10

**DIMENSIONES** (Al x An x F) mm  
 - Exterior: 192 x 360 x 270  
 - Interior: 180 x 335 x 215  
**PESO 9 Kg**

### Mod. 15

**DIMENSIONES** (Al x An x F) mm  
 - Exterior: 192 x 430 x 350  
 - Interior: 180 x 425 x 295  
**PESO 12 Kg**

## Acabados



Blanco



Negro

Mod. 10

CÓD. 10070

CÓD. 10069

Mod. 15

CÓD. 10063

CÓD. 10060



# SERIE **BALI**



Bali 15 negra

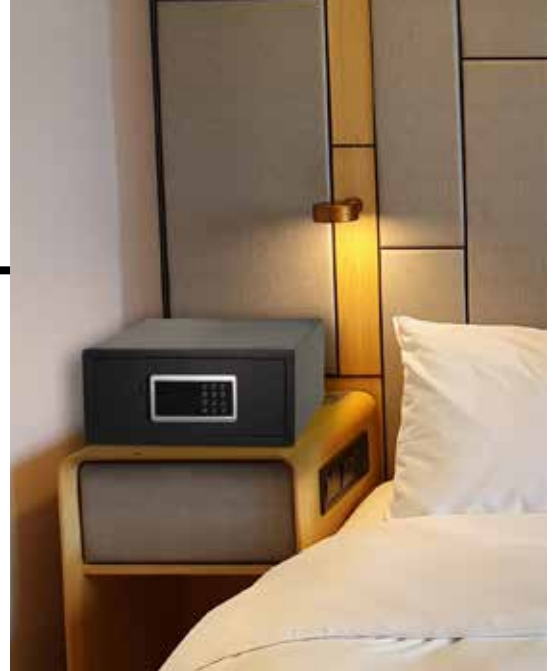

## Características

- **Acabados:** Negro o Blanco.
- **Bulones:** 2 x Ø20 mm.
- **Espesor puerta:** 4 mm.
- **Espesor cuerpo:** 1,5 mm.
- **Orificios de anclaje** en base y fondo.
- **Código de usuario:** 4 / 6 dígitos.
- **Código de emergencia:** 6 dígitos.
- **Auditoría:** 125 eventos (aperturas).
- Cerradura de emergencia.
- **Alimentación:** 4 pilas AA (1,5 V).

## Incluido de serie



Pantalla display



Apertura motorizada



Luz interior



Auditoría en pantalla

## Opciones



Auditoría en ordenador a través de mando CEU



Enchufe interior



Enchufe con USB

## Modelos

### Mod. 10

**DIMENSIONES** (Al x An x F) mm

- Exterior: **192 x 360 x 270**
- Interior: **180 x 335 x 215**

**PESO** 9 Kg

### Mod. 15

**DIMENSIONES** (Al x An x F) mm

- Exterior: **192 x 430 x 350**
- Interior: **180 x 425 x 295**

**PESO** 12 Kg



Bali 15 blanca

## Acabados



Blanco



Negro

Mod. 10

-

**CÓD. 10082**

Mod. 15

**CÓD. 60053**

**CÓD. 10085**



### MANDO DE AUDITORÍA

A través de él se realizan la auditoría de las cajas fuertes, la configuración de las mismas y las aperturas de emergencia que sean necesarias.

# SERIE ALPHA



Alpha Laptop

## Características

- **Bulones:** 2 x Ø20 mm.
- **Espesor puerta:** 4 mm.
- **Espesor cuerpo:** 1,5 mm.
- **Orificios para anclajes** en base y fondo.
- Pomo de apertura + teclado.
- **Código usuario:** 2 a 6 dígitos.
- **Código emergencia:** 6 dígitos.
- Cerradura de emergencia.
- **Alimentación:** 4 pilas AA (1,5 V).
- **Acabado:** Grafito.

## Modelos

### Laptop

**DIMENSIONES** (Al x An x F) mm

- Exterior: 200 x 400 x 400
- Interior: 190 x 390 x 340

**PESO** 9,6 Kg

### Mod. 25

**DIMENSIONES** (Al x An x F) mm

- Exterior: 250 x 350 x 250
- Interior: 240 x 340 x 190

**PESO** 8,5 Kg

### Laptop

**Laptop con llave activación**

**Mod. 25**

Cód. 10924

Cód. 10925

Cód. 10918



## Opciones



Alquiler con llave interior



Enchufe interior



Enchufe con USB



Alpha 25





## SERIE **MALLORCA**

### Características

- Cierre mediante lengüeta.
- **Espesor puerta:** 6 mm.
- **Espesor cuerpo:** 1,5 mm.
- **Orificios para anclajes** en base y fondo.
- Cerradura con llave de puntos + amaestramiento.
- **Acabado:** Grafito.

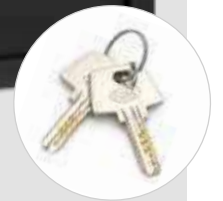

### Modelos

#### Mod. 10

**DIMENSIONES** (Al x An x F) mm

- Exterior: 192 x 360 x 270

- Interior: 180 x 335 x 215

**PESO** 9 Kg

**CÓD.** 10057

#### Mod. 15

**DIMENSIONES** (Al x An x F) mm

- Exterior: 192 x 430 x 350

- Interior: 180 x 425 x 295

**PESO** 12 Kg

**CÓD.** 10058

### Incluido de serie



Cerradura  
amaestrada

### Opciones



Enchufe  
interior



Enchufe  
con USB

## SERIE **TK**

### Características

- **Bulones:** 1 x Ø20 mm.
- **Espesor puerta:** 6 mm.
- **Espesor cuerpo:** 2 mm.
- **Orificios para anclajes** en base y fondo.
- **Cerradura extraíble con llave de puntos** para posibilitar que el hotel ofrezca al huésped el **servicio de alquiler de la caja**.
- Indicaciones de uso en la puerta.
- **Acabado:** Negro.



### Modelos

#### Mod. 15

**DIMENSIONES** (Al x An x F) mm

- Exterior: 192 x 430 x 350

- Interior: 180 x 426 x 295

**PESO** 12 Kg

**CÓD.** 10027

### Opciones



Cerradura  
amaestrada



Enchufe  
interior



Enchufe  
con USB

## Opciones de equipamiento

### ENCHUFE INTEGRADO

#### Universal

Ideal para cargar el móvil, la tablet, el ordenador portátil o la cámara fotográfica.

La **caja fuerte funciona con pilas** y en su interior va instalado el enchufe universal, que se alimenta a través de la red eléctrica del hotel, para lo cual incluye cable de 91 cm de largo (sin conector a toma de corriente incorporado).

**Opción disponible en todas las series de cajas fuertes.**



### ENCHUFE INTEGRADO

#### Universal con USB

Al estar compuesto por un enchufe universal y dos puertos USB, el huésped puede cargar tres dispositivos a la vez.

El **enchufe se sitúa en el fondo de la caja fuerte**. Se incluye cable de 91 cm de largo, sin conector a toma de corriente

**Opción disponible en todas las series de cajas fuertes.**



**Sin baterías: cajas fuertes más respetuosas con el medioambiente**

### KIT MANDO CEU

Facilita la gestión y configuración de la caja fuerte.



CAPRI  
CÓD. 60047



BALI  
CÓD. 60048



ARUBA  
CÓD. 60050



### IMPRESORA PARA AUDITORÍA

Facilita la visualización de la auditoría. Compatible con papel estándar de 58 mm.



IBIZA  
CÓD. 60032



ARUBA  
CÓD. 60037



# MINIBARES







## Colección Spirit

La **colección Spirit** de BTV es una selección de los mejores productos para establecimientos con grandes exigencias, tanto a nivel técnico como estético. De alta calidad y con un rendimiento óptimo, los productos de la colección Spirit aúnan diseño y vanguardia con tecnología punta, y son dignos del mejor de los hoteles.



## TECNOLOGÍAS

Son tres las tecnologías de los minibares más demandadas del mercado: **absorción, termoabsorción y compresor**.

Cada tecnología tiene características que se adaptan a unas necesidades concretas. Es muy importante conocerlas para elegir adecuadamente entre todos nuestros modelos de minibares. La elección correcta asegurará que el rendimiento sea óptimo.



### Tecnología absorción

**Sistema silencioso (0dB)**. Indicado para climas de temperatura media. La refrigeración es química física. Los minibares BTV que funcionan con esta tecnología **alcanzan la temperatura deseada en menos tiempo**. Cuentan con defrost automático y termostato inteligente con sensor de temperatura interior, lo que reporta al hotel un importante ahorro energético. También cuenta con separadores de botellas, bandejas regulables en altura y luz interior LED de bajo consumo.



### Tecnología termoabsorción

**Sistema silencioso (0 dB)**, con enfriamiento mediante placa peltier y difusor trasero de calor. **Es el sistema más eficiente de entre los minibares silenciosos**. Cuenta con defrost automático y termostato inteligente con sensor de temperatura interior. Algunos modelos disponen de bandejas en el interior de la puerta, con separadores para botellas, bandejas regulables en altura y luz interior LED de bajo consumo.



### Tecnología compresor

El **sistema que más enfría en menos tiempo**. Indicado para climas muy cálidos. Mediante la compresión de fluidos refrigerantes en un circuito cerrado se consigue enfriar el interior y disipar el calor al exterior. En los minibares BTV que funcionan con esta tecnología destaca su gran potencia de enfriamiento y su respeto por el medio ambiente, ya que no contienen CFC.

## CONSEJOS DE INSTALACIÓN Y MANTENIMIENTO DE LOS MINIBARES

Si quieres sacarle el máximo partido posible a tu minibar, te recomendamos que sigas al pie de la letra estos consejos de instalación y mantenimiento:

### INSTALACIÓN

El minibar debe ser colocado sobre una superficie sólida y plana, alejado de focos de calor (luz del sol, superficies calientes) y de la humedad.

Los sistemas de refrigeración, ubicados en la parte trasera del minibar, requieren de una correcta ventilación para la disipación del calor que generan. Para ello es precisa la circulación del aire, traducida en una entrada de aire por debajo del minibar que lo recorra en toda su profundidad hasta llegar al sistema refrigerante y

una salida superior que evacúe el aire calentado. La mejor forma de conseguir una ventilación adecuada es respetando, en la instalación del minibar, los espacios indicados entre el minibar y la superficie donde se instala: 6 cm en los laterales, 12 cm en la parte superior y 11 cm en el fondo. Debemos prestar especial atención cuando queramos instalar el minibar dentro de un mueble, ya que en este caso puede resultar difícil asegurar la correcta ventilación, guardando las distancias de

seguridad mencionadas anteriormente y a ser posible instalando una rejilla frontal en la puerta del mueble para poder garantizar una buena convección del calor generado hacia el exterior.

**Si el minibar no se instala respetando estos espacios para su aireación, se pueden dañar los circuitos electrónicos, lo que conllevará una reducción del rendimiento y un incremento del consumo diario, lo cual supone unas condiciones de funcionamiento no óptimas.**

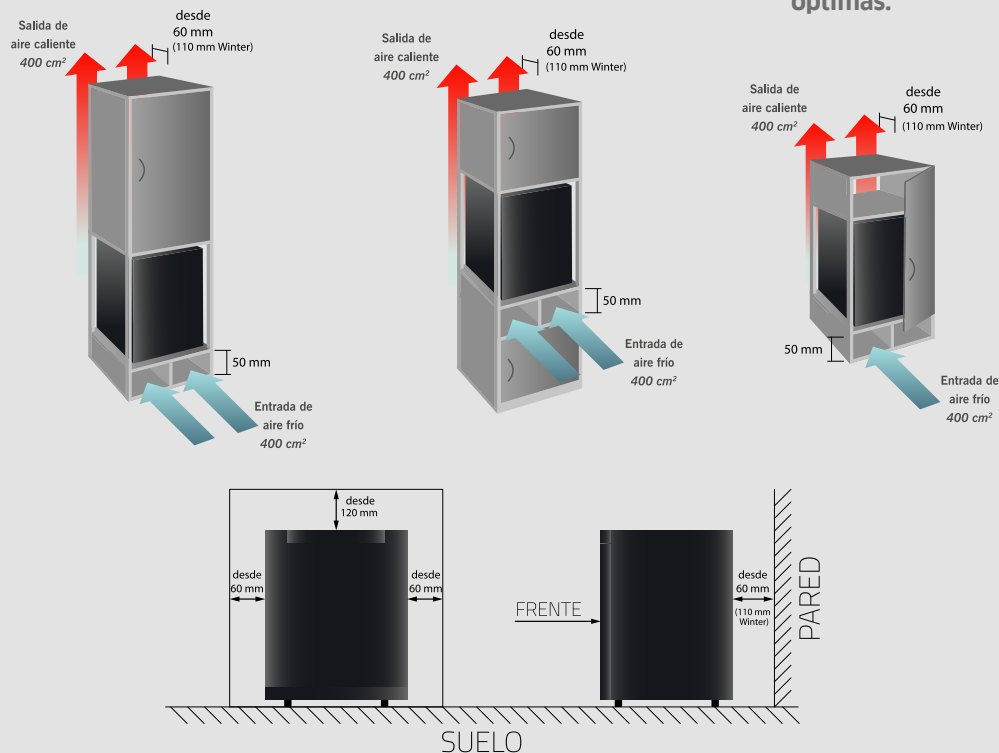

\* Consulte los consejos de instalación concretos para cada modelo de minibar en su manual de instrucciones correspondiente.

### MANTENIMIENTO Y AHORRO DE ENERGÍA







Se recomienda limpiar el minibar periódicamente para asegurar un buen mantenimiento del mismo, especialmente si se trata de un minibar de tecnología termoeléctrica con ventiladores, ya que de lo contrario, su funcionamiento se resentirá. Cuando limpie el minibar, desconéctalo de la red, retira los alimentos y saca las bandejas y baldas.

A continuación, utiliza un paño húmedo para limpiar el interior. Para llevar a cabo esta tarea, no utilices productos químicos agresivos. Te recomendamos que no lleses el minibar en exceso para asegurar un enfriamiento eficaz y uniforme.

Para que el minibar consuma la menor energía posible, debes seguir

todas las indicaciones de instalación y mantenimiento que te hemos dado previamente. También ten en cuenta que el minibar consumirá menos energía cuanto más frío sea el ambiente en donde se encuentra instalado.

## CARACTERÍSTICAS DE SERIE Y OPCIONES

		Color	Capacidad	Potencia	Consumo	Puerta de cristal	Nivel sonoro	
COLECCIÓN SPIRIT	ABSORCIÓN	<b>ALASKA</b> 	Negro Blanco	21L (mod. 30) 33L (mod. 40)	65 W	0,619 KW-h/24h (mod. 30) 0,630 KW-h/24h (mod. 40)	●	0 dB
	TERMOABSORCIÓN	<b>SILENCE</b> 	Negro puerta acero inox.	19L (mod. 20) 33L (mod. 40)	65 W	0,27 KW-h/24h (mod. 20) 0,26 KW-h/24h (mod. 30)	●	0 dB
TERMOABSORCIÓN	<b>WINTER</b> 	Negro Blanco	26L (mod. 30) 32L (mod. 40)	60 W	0,29 KW-h/24h (mod. 30) 0,24 KW-h/24h (mod. 40)	●	0 dB	
	<b>WINTER GLASS</b> 	Negro	28L (mod. 30) 37L (mod. 40)	60 W	0,24 KW-h/24h (mod. 30) 0,22 KW-h/24h (mod. 40)	●	0 dB	
	<b>SCROLL</b> 	Negro	28 L	65 W	0,34 KW-h / 24h	●	0 dB	
COMPRESOR	<b>GLACIAR</b> 	Negro Blanco	46 L (mod. 46) 95 L (mod. 95)	85 W	0,26 KW-h/24h (mod. 46) 0,31 KW-h/24h (mod. 95)	●	39 dB	
	<b>GLACIAR GLASS</b> 	Negro	49 L	85 W	0,35 KW-h/24h	●	39 dB	

● No disponible

● Incluido de serie



COLECCIÓN  
*Spirit*  
**SERIE ALASKA**

SERIE **ALASKA**



**Características**

- **Tecnología de absorción.**
- **Potencia:** 65 W.
- **Voltaje:** 220 V.
- **Totalmente silencioso (0 dB).**
- Gran capacidad de enfriamiento.
- Regulador de potencia situado dentro del minibar, para un fácil acceso y manipulación.
- Puerta reversible.
- Bandejas regulables en altura.
- Iluminación interior, LEDs bajo consumo.
- **Opciones:**
  - Accesorio kit de panelado.



Alaska 40

**Alaska 30** ● Cód. 93098 ○ Cód. 93100 🌀 Cód. 93099

Dimensiones (Al x An x F) mm  
**512 x 384 x 423**  
Capacidad: **21 L**  
Peso: **11 Kg**  
Consumo: **0,619 KW-h/24h**  
Acabados:  
**Negro y blanco** ●○



**Alaska 40** ● Cód. 93108 ○ Cód. 93110 🌀 Cód. 93109

Dimensiones (Al x An x F) mm  
**566 x 441 x 457**  
Capacidad: **33 L**  
Peso: **15,5 Kg**  
Consumo: **0,630 KW-h/24h**  
Acabados:  
**Negro y blanco** ●○





Regulador de potencia en el interior del minibar



Bandejas regulables en altura Alaska 30



Bandejas regulables en altura Alaska 40



Puerta reversible



Alaska 30



Alaska 40

## ¿POR QUÉ ALASKA?

Esta serie de minibares es silenciosa, ideal para los huéspedes más exigentes.

Su diseño es muy elegante y tiene en cuenta todo tipo de detalles para satisfacer las necesidades del usuario: iluminación interior mediante LEDs de bajo consumo, bandejas regulables en altura y puerta reversible para aportarle más adaptabilidad al espacio disponible.

# COLECCIÓN *Spirit* SERIE SILENCE

## SERIE SILENCE



### Características

- **Tecnología de termoabsorción.**
- **Potencia:** 65 W.
- **Voltaje:** 220 V.
- **Totalmente silencioso (0 dB).**
- Más capacidad de enfriamiento, con difusor sobredimensionado.
- Defrost automático.
- Puerta reversible.
- Bandejas regulables en altura.
- Iluminación interior, LEDs de bajo consumo.
- **Opciones:**
  - Accesorio kit de panelado.



#### **Silence 20** CÓD. 93038

Dimensiones (Al x An x F) mm  
**450 x 402 x 350**  
 Capacidad: **19 L**  
 Peso: **9 Kg**  
 Consumo: **0,27 KW-h/24h**  
 Acabados:  
**Negro. Puerta acero inoxidable** ●



#### **Silence 40** CÓD. 93039

Dimensiones (Al x An x F) mm  
**550 x 403 x 435**  
 Capacidad: **33 L**  
 Peso: **13,2 Kg**  
 Consumo: **0,26 KW-h/24h**  
 Acabados:  
**Negro. Puerta acero inoxidable** ●







Puerta de acero inoxidable 304



Bandejas regulables en altura



Puerta reversible



Silence 20



Silence 40

## ¿POR QUÉ SILENCE?

Esta serie es una de las más completas en cuanto a funcionalidades: los minibares Silence son 100% silenciosos, cuentan con el **certificado G de eficiencia energética** que garantiza que tienen un bajo consumo y gracias a su acabado en acero inoxidable 304 son muy resistentes a los agentes externos.





*TECNOLOGÍA*

# **TERMOABSORCIÓN**

# TECNOLOGÍA **TERMOABSORCIÓN**

*El sistema más silencioso del mercado.*

## **Características**

---

- **Nivel sonoro:** 0dB
  - Termostato inteligente con sensor de temperatura que además de mantener constante la temperatura interior, le reporta a su hotel un importante ahorro energético.
  - Defrost automático.
  - Separadores de botellas en algunos modelos y bandejas regulables en altura.
  - Luz interior led de bajo consumo.
  - Diferentes acabados disponibles.
- 



# SERIE WINTER



Winter 30



Winter 40

## Características

- **Tecnología termoabsorción.**
- **Potencia:** 60 W.
- **Voltaje:** 220 V.
- **Totalmente silencioso:** 0 dB.
- Más capacidad de enfriamiento, con difusor de altas prestaciones.
- Termostato regulable.
- Temperatura frigorífico: 4-10 °C (en función de la temperatura ambiente).
- Defrost automático.
- Puerta reversible, cambio fácil y rápido.
- Bandejas regulables en altura.
- Bandejas en puerta (solo en mod. 40).
- Iluminación interior, LEDs bajo consumo.
- **Opciones:**
  - Accesorio kit de panelado.

### Winter 30

● Cód. 93070 ○ Cód. 93090

Dimensiones (Al x An x F) mm

**485 x 400 x 385**

Capacidad: **26 L**

Peso: **11 Kg**

Consumo: **0,29 KW-h/24h**

Acabados: **Negro y blanco** ● ○



### Winter 40

● Cód. 93075 ○ Cód. 93091

Dimensiones (Al x An x F) mm

**555 x 400 x 450**

Capacidad: **32 L**

Peso: **12,5 Kg**

Consumo: **0,24 KW-h/24h**

Acabados: **Negro y blanco** ● ○





## ¿POR QUÉ WINTER?

Porque destacan por su **gran eficiencia energética**, lo que se traduce en un gran ahorro para el hotel.

Los minibares Winter están **adaptados a la nueva normativa europea, vigente desde 2021**.

Esta **serie de minibares es 100% silenciosa**, ideales para los huéspedes más exigentes.

Su diseño es muy elegante y tiene en cuenta todo tipo de detalles para satisfacer las necesidades del usuario: iluminación interior mediante LEDs de bajo consumo, bandejas regulables en altura y puerta reversible para aportarle más adaptabilidad al espacio disponible.



Puerta reversible



Detalle bandejas en puerta. Modelo 40



Winter 30



Winter 40

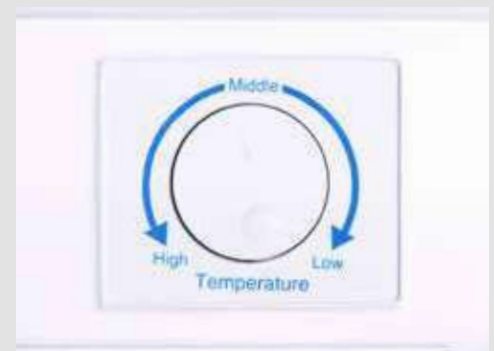

Termostato regulable en el interior.



# SERIE WINTER GLASS



Winter Glass 30



Winter Glass 40

## Características

- **Tecnología termoabsorción.**
- **Potencia:** 60 W.
- **Voltaje:** 220V.
- **Temperatura Frigorífico:** 4-10 °C (en función de la temperatura ambiente).
- **Totalmente silencioso:** 0 dB.
- Termostato regulable en el interior.
- Defrost automático.
- Puerta reversible, cambio fácil y rápido.
- Puerta de cristal templado transparente de 7 mm de espesor.
- Bandejas regulables en altura.
- Iluminación interior, LEDs bajo consumo.

### Winter Glass 30 CÓD. 93077

Dimensiones (Al x An x F) mm

**485 x 400 x 385**

Capacidad: **28 L**

Peso: **13 Kg**

Consumo: **0,24 KW-h/24h**

Acabados: **Negro** ●



### Winter Glass 40 CÓD. 93076

Dimensiones (Al x An x F) mm

**555 x 400 x 450**

Capacidad: **37 L**

Peso: **15,5 Kg**

Consumo: **0,22 KW-h/24h**

Acabados: **Negro** ●





## ¿POR QUÉ WINTER GLASS?

Porque destacan por su gran eficiencia energética, lo que se traduce en un gran ahorro para el hotel. Los minibares Winter están adaptados a la nueva normativa europea, vigente desde 2021.

Esta serie de minibares es **100% silenciosa**, ideales para los huéspedes más exigentes.

**Su diseño permite que los productos que contiene se encuentren siempre a la vista del huésped, invitándole a su consumo.**



Winter Glass 40



Puerta reversible



Bandejas regulables en altura

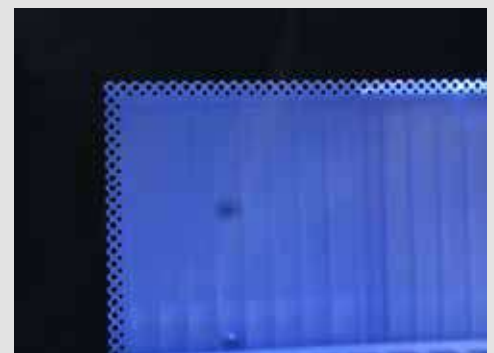

Puerta de cristal de 7 mm de espesor

# SERIE **SCROLL**



**DISEÑO MEJORADO**  
**100%**  
**SILENCIOSO**



## Características

- **Tecnología de termoabsorción.**
- **Potencia:** 65 W.
- **Voltaje:** 220 V.
- **Totalmente silencioso:** 0 dB.
- Defrost automático.
- Gran rendimiento.
- Bandejas interiores separadoras, con bandeja individual para snacks.
- Con guías deslizantes y maneta de zinc.
- Iluminación interior, LEDs bajo consumo.

### **Scroll** CÓD. 93035

Dimensiones (Al x An x F) mm

**425 x 495 x 485 / 460 sin asa**

Capacidad: **28 L**

Peso: **12,5 Kg**

Consumo: **0,34 KW-h/24h**

Acabados: **Negro ●**







## ¿POR QUÉ SCROLL?

Su **moderno diseño con apertura estilo cajón** es perfectamente integrable con la decoración de la habitación donde se instale. Permite ahorrar espacio y puede ser un elemento diferenciador ideal para habitaciones de dimensiones reducidas.

Sus compartimentos interiores incluyen bandeja para snacks para garantizar una experiencia de usuario inmejorable.

Su potente tecnología de refrigeración termoabsorción asegura su **alto rendimiento**, y su diseño mejorado, asegura un **silencio total**.



Botellero con separadores móviles



Asa central metálica satinada



Bandeja independiente extraíble para snacks



Gran capacidad de almacenamiento

A large, jagged iceberg with a blue and white color palette, floating in the ocean. The sky is a gradient of pink and blue. The iceberg has a rough, textured surface with many cracks and ledges. The water is dark blue.

*TECNOLOGÍA*  
**COMPRESOR**



## TECNOLOGÍA **COMPRESOR**

*El sistema que más enfría en menos tiempo. Mediante la compresión de fluidos refrigerantes en un circuito cerrado se consigue enfriar el interior y disipar el calor por el exterior.*

### **Características**

- Gran potencia de enfriamiento.
- Respetuoso con el medio ambiente, sin CFC.
- Gran capacidad.
- Diferentes acabados disponibles.
- Separadores de botellas y bandejas regulables en altura.
- Luz interior led de bajo consumo.
- La serie Glaciar cuenta con congelador.





# SERIE GLACIAR

**A+**



GlaciAR 46



Congelador con cubierta incluida. (Mod. 46)

## Características

- **Potencia:** 85 W.
- **Voltaje:** 220 ~ 240/50 V
- **Temperatura Frigorífico:** > 1 °C.
- Gran potencia de enfriamiento.
- Regulador de temperatura accesible para el usuario.
- **Congelador en modelo GlaciAR 46.**
- **Temperatura Congelador:** Entre -10 °C y 0°C.
- Respetuoso con el medio ambiente, sin CFC.
- Bandejas regulables en altura.
- Iluminación interior, LEDs bajo consumo.
- Puerta reversible.
- Modelo 95 con cajón inferior transparente.
- **Opciones:**
  - Accesorio kit de panelado. (Para los modelos 95 y 95C se necesitan 2)



GlaciAR 95

## Modelos

**GlaciAR 46** ● CÓD. 86006 ○ CÓD. 86008

Dimensiones (Al x An x F) mm: **510 x 430 x 480**  
Capacidad: **46L (Frigorífico 41 L + Congelador 5 L)**

Peso: **15 Kg**

Consumo: **0,26 KW-h/24h**

Acabados: **Negro y blanco** ● ○



**GlaciAR 95** CÓD. 86015

Dimensiones (Al x An x F) mm: **840 x 480 x 485**  
Capacidad: **95 L**

Peso: **23 Kg**

Consumo: **0,31 KW-h/24h**

Acabados: **Blanco** ○



# SERIE **GLACIAR GLASS**



Glaciar Glass



Puerta reversible



Puerta de cristal



Iluminación interior mediante LEDs de bajo consumo

## Características

- **Potencia:** 85 W.
- **Voltaje:** 220 ~ 240/50 V.
- **Temperatura Frigorífico:** 3-10 °C.
- Gran potencia de enfriamiento.
- Respetuoso con el medio ambiente, sin CFC.
- Puerta de cristal templado transparente de 3 mm de espesor.
- Iluminación interior, LEDs bajo consumo.
- Puerta reversible.
- **Opciones:**
  - Accesorio kit de panelado.

## Modelos

### **Glaciar Glass** CÓD. 86022

Dimensiones (Al x An x F) mm: **535 x 440 x 470**

Capacidad: **49 L**

Peso: **18 Kg**

Consumo: **0,35 KW-h/24h**

Acabados: **Negro** ●



# BAÑO Y HABITACIÓN

A woman with a white towel wrapped around her head is sitting in a white, modern bathtub. She is looking out of a large, circular window with a white frame. The room has light-colored walls and a marble floor. The overall atmosphere is serene and luxurious.



# ACCESORIOS *Baño*

## SERIE CIRCLE

ACERO INOXIDABLE 304 BRILLO

FÁCIL INSTALACIÓN / ALTA RESISTENCIA Y DURABILIDAD

### JABONERA

60 x 146 x 135 mm  
COD. 00627



### CESTA BAÑERA

30 x 198 x 100 mm  
COD. 00630



### COLGADOR

55 x 62 x 60 mm  
COD. 00631



### PORTA PAPEL

130 x 140 x 50 mm  
COD. 00634



### PORTA KLEENEX

140 x 265 x 55 mm  
COD. 00629



### SOPORTE AUXILIAR PAPEL

240 x 55 x 120 mm Ø 19 mm  
COD. 00487



### TOALLERO REDONDO

Ø 154 x 170 x 50 mm  
COD. 00486



### ESCOBILLERO ROUND

Ø 100 x 355 mm  
COD. 10421



### ESCOBILLERO

390 x 115 x 155 mm  
COD. 00628



### SÓLO ESCOBILLA

390 x 80 x 80 mm  
COD. 10417

### TOALLERO

55 x 495 x 78 mm  
COD. 00632



### SOPORTE TOALLAS

175 x 635 x 270 mm  
COD. 00626



### BARRA DE SEGURIDAD

60 x 350 (300 útiles) x 80 Ø 25 mm  
COD. 00633



ACCESORIOS  
*Baño*

# SERIE SQUARE

ACERO INOXIDABLE 304 MATE

DISEÑO CONTEMPORÁNEO / ALTA RESISTENCIA Y DURABILIDAD

## JABONERA

40 x 157 x 120 mm  
COD. 10401



## PORTA PAPEL

92 x 171 x 60 mm  
COD. 10400



## SOPORTE AUXILIAR PAPEL

153 x 65 x 20 mm  
COD. 10424



## COLGADOR

30 x 16 x 40 mm  
COD. 10403



## ESCOBILLERO CUBE

80 x 80 x 368 mm  
COD. 10422



## ESCOBILLERO

390 x 120 x 120 mm  
COD. 10402

**SÓLO ESCOBILLA**  
390 x 80 x 80 mm  
COD. 10438



## TOALLERO

160 x 180 x 60 mm  
COD. 10404

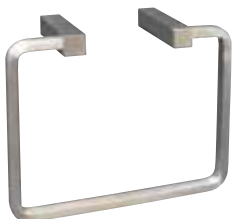

## SOPORTE TOALLAS

100 x 600 x 240 mm  
COD. 10407



## BARRA TOALLERO

16 x 500 / 600 x 60 mm  
COD. 10405 / 10406



# ACCESORIOS *Baño*

## SERIE SATIN

ALUMINIO

FÁCIL INSTALACIÓN / ALTA RESISTENCIA Y DURABILIDAD

### JABONERA

45 x 125 x 130 mm  
COD. 00787



### PORTA PAPEL

140 x 142 x 70 mm  
COD. 00780



### ESCOBILLERO

390 x 115 x 145 mm  
COD. 00786

#### SÓLO ESCOBILLA

390 x 80 x 80 mm  
COD. 10418



### TOALLERO REDONDO

Ø 160 x 185 x 75 mm  
COD. 00785



### COLGADOR

50 x 35 x 75 mm  
COD. 00781



### BARRA TOALLERO

50 x 454 / 595 x 75 mm  
COD. 00782 / 00783



### SOPORTE TOALLAS

175 x 600 x 245 mm  
COD. 00784





# ACCESORIOS Baño ESPEJOS

LATÓN CROMADO

## ESPEJO MOD. 1

1 brazo articulado

COD. 00610

- 2 espejos: real y de aumento (x3).



- Ø espejo: 185 mm
- Extensión máxima brazo articulado: 225 mm
- Ø anclaje a pared: 95 mm
- Altura total: 285 mm

## ESPEJO MOD. 2

COD. 00611

2 brazos articulados

- 2 espejos: real y de aumento (x3).



- Ø espejo: 195 mm
- Extensión máxima brazo articulado: 310 mm (225 + 110)
- Ø anclaje a pared: 95 mm
- Altura total: 300 mm

## ESPEJO MOD. 3

2 brazos articulados

COD. 93690

- 2 espejos: real y de aumento (x3).

- Iluminación LED.

- 220 V.



- Ø espejo: 160 mm
- Extensión máxima brazo articulado: 295 mm (180 + 115)
- Ø anclaje a pared: 120 mm
- Altura total: 350 mm

## ESPEJO MOD. 4

COD. 93691

1 brazo articulado

- Espejo de aumento (x3).



- Lado espejo: 215 mm
- Extensión máxima brazo articulado: 310 mm
- Anclaje a pared: 120 x 51 mm
- Altura total: 230 mm

# ACCESORIOS

# Baño

# SECADORES



## ECO DESIGN 800

220 V - 800 W

COD. 00749



- Bajo consumo.
- Pulsador con parada automática.
- Incluye concentrador de aire.
- 90 x 230 x 140 mm

## RCY 120E

COD. 00746

220 V - 1200 W



- Pulsador con parada automática.
- Enchufe para maquinillas de afeitar.
- 210 x 153 x 90 mm

## RCY 120

220 V - 1200 W

COD. 00748



- Pulsador con parada automática.
- 95 x 190 x 150 mm

## CLUB (CON Y SIN BASE)

220 V - 1650 W

- Tres velocidades.
- Interruptor de temperatura.
- Botón de accionamiento.



Sin base de sujeción.  
160 x 230 x 100 mm  
COD. 10426



Con base de sujeción:  
260 x 220 x 110 mm  
COD. 10425

## WIND 1800

220 V - 1800 W

● COD. 10411 ○ COD. 10412



- Pulsador con parada automática.
- 3 velocidades.
- Base de sujeción con: Botón de accionamiento y enchufe para maquinillas de afeitar.
- Colores: negro y blanco.
- 95 x 190 x 150 mm

## WAVE

COD. 10410

220 V - 1800 W

- Botón de accionamiento.
- Interruptor de velocidad.
- Interruptor de temperatura.
- 250 x 280 x 105 mm

Incluye: difusor y concentrador de aire y bolsa de almacenaje.



ACCESORIOS

# Habitación y zonas comunes

## PAPELERAS Y EQUIPAMIENTO

### PAPELERA BAÑO SQUARE

Capacidades: 3, 5 y 12 L

- Acero Inox. brillo.
- Pedal de apertura.

3L CÓD. 03970  
5L CÓD. 03971  
12L CÓD. 13935



12L



3L y 5L

### PAPELERA HABITACIÓN

Capacidad 8 L

- Piel sintética y aro en acero inoxidable.
- Acabados: marrón y negro.

● CÓD. 03972  
● CÓD. 13934



### REPOSAMALETAS

ACERO INOXIDABLE BRILLO

CÓD. 00644

- 4 Bandas textiles de alta resistencia.
- Sistema plegable.

610 x 520 x 420 mm  
1'5Kg.

Acero: Ø 25 mm / grosor 0'6 mm







## PAPELERA ZONAS COMUNES

Fabricadas en acero pintado en blanco o en acero inoxidable mate.



**Modelo 23**  
Blanco  
680x190x190  
CÓD. 03923



**Modelo 30**  
Inox. mate  
620x240x240  
CÓD. 13930

## CENICEROS PARED

Cenicero para fijar a pared.



**Modelo 1**  
Negro  
305x242x92 mm  
CÓD. 10830



**Modelo 2**  
Acero inox.  
150x200x60 mm  
CÓD. 10831



**Modelo 3**  
Negro  
120x200x80 mm  
CÓD. 10832

## DISPENSADOR DE JABÓN CON SENSOR DE MOVIMIENTO

**100% higiénico**

**Automático  
sin contacto**

CÓD. 11250



Dispensador con sensor de movimiento que detecta la mano y expulsa el jabón. No necesita contacto para realizar su función. Muy higiénico, favorece la prevención de enfermedades infecciosas. Capacidad de 1,1 L. Funciona con 4 pilas AA de 1,5V no incluidas. Incluye tornillería para su instalación en pared.



# ACCESORIOS *Habitación*

## HERVIDORES DE AGUA



### OASIS 1,2L

220 V - 1.850 W

○ CÓD. 10448

● CÓD. 10450



- Interruptor automático de desconexión.
- Base de carga desmontable.
- Tapa con sistema de bloqueo.
- LED indicador de funcionamiento.
- Indicador de cantidad de agua.
- Acabados: blanco y negro.

### AQUA 1,7L

CÓD. 10446

220 V - 1.850 W



- Acero inoxidable 304.
- Interruptor automático de desconexión.
- Base de carga con almacenamiento de cable.
- Tapa de apertura automática.
- Filtro anti cal desmontable.
- Interruptor ON/OFF con luz.
- Indicador de cantidad de agua.

### DONNA 1,2L

220 V - 1.000 W

CÓD. 10444



- Acero inoxidable 304.
- Interruptor automático de desconexión.
- Base de carga con almacenamiento de cable.
- Tapa de apertura automática.
- Filtro antical desmontable.
- Interruptor ON/OFF con luz.
- Indicador de cantidad de agua.

### CAJETÍN PARA INFUSIONES

CÓD. 93827

155 x 115 x 30/50 mm



Fácil de limpiar

### BANDEJA CORTESÍA

CÓD. 93826

385 x 308 x 22 mm



Fácil de limpiar



# ÁREAS COMUNES



# Rótulos personalizados y Señalización

## RÓTULOS PERSONALIZADOS

METACRILATO CÓD. 10495

ACERO INOXIDABLE CÓD. 10496

Rótulos 100% personalizados en línea con el diseño del hotel.

Diseñamos y fabricamos una señalética distintiva y única, **exclusiva para cada establecimiento hotelero**, destinada a todo tipo de indicaciones, como: números de habitación, números de planta, ubicaciones y orientación hacia las habitaciones u otros espacios (recepción, restaurante, gimnasio, spa, cafetería, garaje...). Las posibilidades son infinitas, tanto como los elementos de diseño que podemos incluir en cada rótulo: logo del hotel, fotografía del edificio, texto, número, etc.

**Contar con rótulos personalizados aporta un potente valor añadido al hotel y el toque distintivo que marca la diferencia.**

## Características

- **Diseño exclusivo para cada establecimiento.**
- Disponibles con base en **metacrilato o acero inoxidable.**
- **Amplia gama de colores y formatos.** Dimensiones estándar 80 x 350 mm.
- **Gran variedad de acabados:** mate, brillo, relieve, texturizado, etc.



## SEÑALIZACIÓN

### EVACUACIÓN

22,4 x 22,4 cm / 16 x 32 cm



CÓD. 71702



CÓD. 71703



CÓD. 71710



CÓD. 71708



CÓD. 71707

### ADVERTENCIA

29,7 x 21 cm



CÓD. 71740



CÓD. 71741



CÓD. 71743



### PROHIBICIÓN

29,7 x 21 cm



CÓD. 71721



CÓD. 71722

### EXTINCIÓN

29,7 x 21 cm



CÓD. 71712



# CASILLEROS INTELIGENTES



# *Kuik & Collect*



## SERVICIO DE PAQUETERÍA

Gestiona la entrada y salida de paquetería a nivel interno y ofrece a tus huéspedes un servicio adicional.

### CARACTERÍSTICAS

-  Gestionable por el hotel a través de plataforma web o app para smartphone.
-  Autogestión y control de proveedores.
-  Fácil instalación, sólo requiere una toma eléctrica.
-  Reduce la afluencia de repartidores y huéspedes en la recepción.
-  Modular. Posibilidad de confeccionar agrupaciones a medida.

### FUNCIONAMIENTO



El usuario efectúa la compra online e indica que desea recibir el producto en tu hotel.

El repartidor lo introduce en tu Kuik&Collect. El pedido está listo para ser recogido.

El destinatario recibe una notificación con un código para poder recoger su paquete.

### CAJAS FUERTES

BTV dispone de una amplia gama de cajas fuertes idóneas para otros espacios hoteleros, como recepción, cafeterías y oficinas. Consulte nuestra gamas de protección de efectivo y documentos, cajas de alta seguridad, archivadores, cajas fuertes y armarios ignífugos.

Para más información, solicite nuestro catálogo general de Cajas Fuertes.

#### SERIE VULCANO

CAJAS FUERTES IGNÍFUGAS



#### SERIE DEPÓSITO

GESTIÓN DE EFECTIVO



#### SERIE BANKER (GRADO IV)

CAJAS FUERTES CERTIFICADAS





# Condiciones Generales de Venta

## EMBALAJE

- En los precios de tarifa van incluidos los embalajes.
- El precio de la tarifa se refiere siempre a la compra del número de unidades o múltiplo de las mismas que contiene un embalaje completo.

## PORTES

LOS MINIBARES TIENEN CONDICIONES ESPECÍFICAS DE TRANSPORTE. Consultar al departamento comercial.

Para el resto de productos:

- Los portes serán pagados hasta la puerta del cliente a nivel de suelo, por pedidos superiores a los siguientes valores netos de la factura, según zonas:

España (península):	200,00€
Ceuta y Melilla:	260,00€ (gastos en destino a cargo del cliente).
Baleares:	260,00€
Canarias:	900,00€ (gastos en destino a cargo del cliente).
Portugal:	500,00€
Andorra:	900,00€ (DUAs a cargo del cliente)*

\*En pedidos de más de 900€, DUA exportación a cargo de BTV.

\*\*Otros destinos, así como para MINIBARES en Baleares, Canarias y Portugal, consultar al departamento comercial.

- En caso de no superar la franquicia de porte, el envío se realizará a porte debido o bien se cargarán en factura los gastos correspondientes a portes. En concreto para envíos a España (península), se cargarán los siguientes importes fijos:

Hasta 200€:	14,00€
Más de 200€:	Portes gratuitos
Canarias:	45,00€ de 0 a 300€ de pedido 55,00€ de 300 a 600€ de pedido 66,00€ de 600 a 900€ de pedido Gastos en destino a cargo del cliente
Baleares:	24,00 € de 0 a 260€ de pedido Portes gratuitos por más de 260€ de pedido
Andorra:	49,00 € de 0 a 400€ de pedido 52,00 € más de 400 hasta 900€ de pedido Gastos en destino a cargo del cliente
Portugal:	23,00€ de 0 a 300€ de pedido 32,00€ más de 300 hasta 500€ de pedido Portes gratuitos por más de 500€ de pedido

## PEDIDOS MÍNIMOS

- BTV NO establece un importe mínimo por pedido.

## DEVOLUCIONES

- Solamente se aceptará mercancía en fábrica que contenga claramente identificado el CÓDIGO DE AUTORIZACIÓN DE DEVOLUCIÓN, que el cliente deberá solicitar a BTV previo al envío de la mercancía.
- Producto especial, a medida o descatalogado, no admite devolución.
- El transporte de la mercancía desde origen hasta la fábrica sólo será gestionado por BTV en caso de que la devolución sea debida a causa imputable a BTV.
- Sólo se admitirán devoluciones por causas imputables al cliente, durante los 15 días naturales siguientes al envío de la mercancía.
- En caso de devoluciones por causas imputables al cliente, se abonará el 90% del valor del producto original, siempre que el producto devuelto esté en buenas condiciones técnicas y en su empaquetado original. En caso de devoluciones de productos dañados o sin el empaquetado original, se descontará al menos un 20% adicional.
- El cliente deberá asegurarse del perfecto estado de la mercancía antes de firmar el albarán de entrega de la agencia. A partir de dar su conformidad, el cliente se responsabiliza del estado de la mercancía y dispone de 24 horas para reclamar a la agencia cualquier desperfecto consecuencia del transporte. Si no lo ha notificado a BTV o a la agencia en ese plazo, la reparación correrá a cargo del cliente.
- Las reclamaciones por mercancía dañada en el transporte, se iniciarán con el envío a fábrica de una fotografía del material golpeado. A través de esta fotografía se agilizará la evaluación de los daños, así como el abono o la realización de un presupuesto para su reparación.

## MODIFICACIONES DEL PRODUCTO

Con el objetivo de la mejora continua, la empresa se reserva el derecho de modificar en cualquier momento cualquiera de las características técnicas o apariencia estética de sus productos. Las características que se reflejan en el catálogo tienen carácter ilustrativo, y no constituyen un contrato de obligado cumplimiento. Por tanto, cualquier esquema, figura, dimensiones, pesos y otras informaciones de los catálogos, solo constituirán una obligación si así se ha acordado por escrito.

**Central y fábrica Zaragoza (España)**

Ctra. Nacional II, Km. 333  
Polígono Industrial BTV - Alfindén  
50171 La Puebla de Alfindén  
(Zaragoza) España

Tel. 976 108 088 / 615 072 531

Dpto. Hotel: 678 086 356 / dirhotel@btv.es



Consultas departamento comercial  
616 996 303 (no pedidos)

---

**Oficina y almacén en Cancún (México)**

Tel. (+52) 998 887 4490  
www.btmexico.com

---

**Oficina y almacén en República Dominicana (Punta Cana)**

Tel. (+1) 809 455 0083

---

**Servicio de asistencia técnica**

(S.A.T.) 902 190 386

**Servicio de atención al cliente**

serviciotecnico.btv.es



**hotel@btv.es**  
**hotel.btv.es**